



HA Series

Automatische Handleapplikatoren

Colocadoras automáticas de asas

Montadoras automáticas de alcas



Die Maschinen der Serie HA sind automatische Handleapplikatoren, die Griffe an in Schrumpffolie umwickelten Gebinden, Kartons, Tetrapacks, Papierrollen oder anderen in harten Verpackungen eingepackten Artikeln anbringen.

Die HA-Serie kann auch im "freien Durchlauf" betrieben werden, indem die Gebinde durchlaufen, ohne dass Griffe angebracht werden. Die Serie HA kann verschiedene Griffarten in Verbindung mit einem transparenten Klebeband anbringen:

- aus Kartonzuschnitten
- Klebebandrollen mit applizierten Griffen
- Papier- oder Polypropylen-Tragegriffrollen

Derzeit sind 4 Modelle erhältlich, die sich durch ihre Geschwindigkeit unterscheiden: HA 25, HA 40, HA 60 und HA 80. Sie ermöglichen eine Produktion von 25, 40, 60 bzw. 80 Gebinde pro Minute je nach Größe des Gebindes.

Die HAs können konfiguriert werden, um auf ein- oder zweibahnigen Produktionslinien verwendet zu werden.

Las colocadoras automáticas de asas de la serie HA pueden utilizarse para aplicar asas sobre productos envueltos con film termorretráctil, cajas de cartón, briks, rollos de papel o cualquier tipo de paquetes rígidos.

La serie HA también puede funcionar en modalidad "pase libre", permitiendo a los paquetes pasar sin que se apliquen las asas. La serie HA puede aplicar tres diferentes tipos de asas, que se pegan a una cinta adhesiva transparente y están hechas de:

- cartulina precortada
- bobinas de cinta adhesiva con asa pre-introducida
- asas en bobina de papel o polipropileno

Los modelos disponibles son actualmente 4, diferentes por su velocidad: HA 25, HA 40, HA 60, HA 80. Éstos permiten, respectivamente, una producción hasta 25, 40, 60, 80 paquetes por minuto -PPM-, en función de las dimensiones del paquete.

Las HA se pueden configurar para ser utilizadas en líneas de única o doble pista.

As máquinas da série HA são aplicadoras automáticas de alças em pacotes enrolados em filme termo-retrátil, em caixas de papelão, bricks, rolos de papel ou produtos confeccionados em outras embalagens com consistência rígida.

A série HA pode também funcionar em modalidade "passagem livre", permitindo que os pacotes passem sem que sejam aplicadas as alças. A série HA pode aplicar três tipos de alças acopladas à fita adesiva transparente:

- em papel grosso pré-cortado
- bobinas de fita adesiva pré-montada com alça
- alças na bobina em papel ou em polipropileno

Os modelos disponíveis são atualmente 4, diferentes pela sua velocidade: HA 25, HA 40, HA 60, HA 80. Eles consentem, respectivamente, uma produção até 25, 40, 60, 80 pacotes por minuto -PPM-, em função das dimensões do pacote.

As HA são configuráveis para serem utilizadas em linhas a pista simples ou dupla.



Hauptmerkmale

- Monoblock-Struktur aus Stahl
- Schutzvorrichtungen aus Stahl und bewegliche Abdeckungen aus Lexan
- Taktband zum Artikeltransport am Einlauf mit Ketten aus thermoplastischem Material mit hohem Reibungskoeffizienten, mit Gummi verkleidet
- Magazin zentraler Griffträger für Etiketten aus Pappe in Einzelteilen, mit einer Kapazität von 2.000/5.000 Stück.
- Motorisierte Rollenhalter mit pneumatischer Arretierung und automatischer Spannung des Klebebands
- Klebebandmitnahme über motorisiertes, encodergeregeltes und frequenzgesteuertes Rad
- Pneumatisch gesteuerte Griffapplikation und -schnitt
- Steuersystem FLXMOD® ausgestattet mit:
 - Grafische LCD-Steuertafel 4,3"
 - Mikroprozessor 32 Bit
 - Leistungs- und Steuerbereich, bestehend aus:
 - Inverter
 - Steuermodulen IN/OUT (Eingang/Ausgang) mit 16 digitalen Ein- und Ausgängen
 - Steuermodulen Analogeingänge

Hauptfunktionen

- Schneller und einfacher Formatwechsel
- Über Steuertafel programmierbare Gebindegröße
- Kontrolle des Vorhandenseins von Griffen auf dem Band
- Kontrolle des Vorhandenseins von Griffen auf dem Gebinde
- elektronische Einstellung der Grifflänge
- Selbstregelndes System für die Griffanbringung
- Klebebandrolle an der Vorderseite der Maschine
- automatischer Stillstand der Maschine bei fehlenden Griffen
- Automatischer Stillstand der Maschine bei leerer Etikettenrolle
- Funktionskontrolle von LCD Grafische 4,3"-Konsole wie:
 - Maschinenstatus in Echtzeit
 - Programmierung Arbeitsvorgänge
 - Speichern von bis zu 20 verschiedenen Formaten
 - Sprachauswahl des Bedieners

Características principales

- Estructura monobloque en acero
- Protecciones anti-accidente en acero y puertas correderas en lexan
- Cinta transportadora separadora en entrada con mallas de material termoplástico de alto coeficiente de fricción, revestida de goma
- Almacén del soporte central de las asas para etiquetas individuales de cartulina, con una capacidad de 2.000/5.000 piezas
- Porta-bobinas motorizados con bloqueo neumático y tensado automático de la cinta adhesiva
- Arrastre de la cinta adhesiva a través de la rueda motorizada controlada por el Encoder y el Inverter
- Aplicación y corte del asa gestionados neumáticamente
- Sistema de control FLXMOD® dotado de:
 - panel de mando LCD gráfico 4,3"
 - microprocesador de 32 bit
 - sección de potencia y de control compuesta de:
 - Inversor
 - módulos de mando IN/OUT (entrada/salida) con 16 entradas salidas digitales
 - módulos de mando entradas analógicas

Funciones principales

- Cambio de formato sencillo y rápido
- Dimensión del paquete programable con panel de mando
- Control de la presencia del asa en la cinta
- Control de la presencia del asa sobre el paquete
- Regulación electrónica de la longitud de las asas
- Sistema autorregulador de la aplicación del asa
- Bobina de la cinta adhesiva situada en la parte frontal de la máquina
- Bloqueo automático de la máquina y agotamiento de la bobina de la cinta adhesiva
- Bloqueo automático de la máquina y agotamiento de las etiquetas
- Control de las siguientes funciones desde la consola LCD gráfico 4,3":
 - funcionamiento de la máquina en tiempo real
 - programación de las diferentes operaciones
 - memorización de hasta 20 diferentes tipos de formato
 - selección del idioma del operador

Características principais

- Estrutura monobloco em aço
- Proteções de aço e painéis móveis em lexan
- Tapete transportador de produto cadenciador na entrada com correias em material termoplástico com alto coeficiente de atrito e revestido de borracha.
- Depósito suporte central da alça para etiquetas individuais de papelão, com capacidade de 2.000/5.000 unidades.
- Porta bobina motorizado com bloqueio pneumático e tensão automática da fita adesiva
- Arrastamento fita adesiva através da roda motorizada controlada por Encoder e Inversor
- Aplicação e corte alça gerenciados pneumáticamente
- Sistema de controle FLXMOD® equipado com:
 - Painel de comando CCD gráfico 4,3"
 - Microprocessador de 32 bit
 - seção de potência e de controle composta por:
 - Inversor
 - módulos de comando IN/OUT (entrada/saída) com 16 entradas/saídas digitais
 - módulos de comando de entradas analógicas

Funcões principais

- Mudança formato simples e rápida
- Dimensão pacote programável por painel de comando
- Controle presença da alça na fita
- Controle presença da alça no pacote
- Regulação eletrônica comprimento das alças
- Sistema auto-regulador aplicação alça
- Bobina fita adesiva situada na frente da máquina
- Parada máquina automática ao esgotamento bobina fita adesiva
- Parada máquina automática ao esgotamento etiquetas
- Controle funções pela console CCD gráfico 4,3" como:
 - estado máquina em tempo real
 - programação operações
 - memorização de até 20 diferentes formatos
 - escolha língua operador

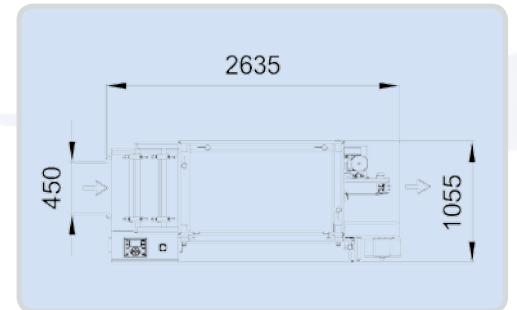
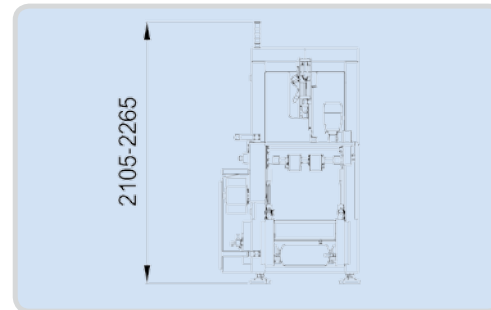
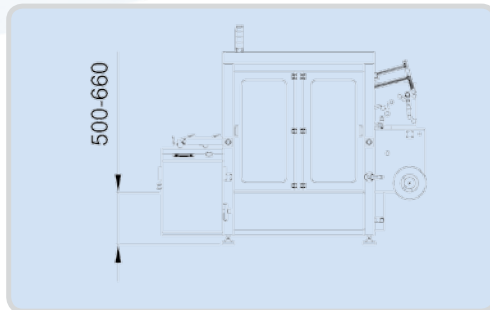

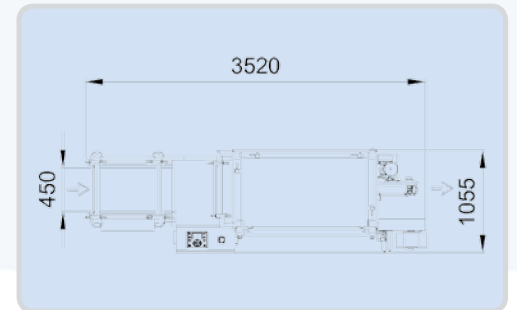
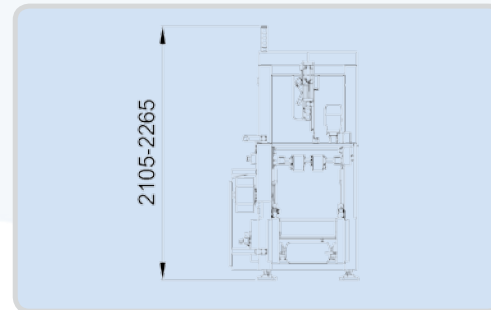
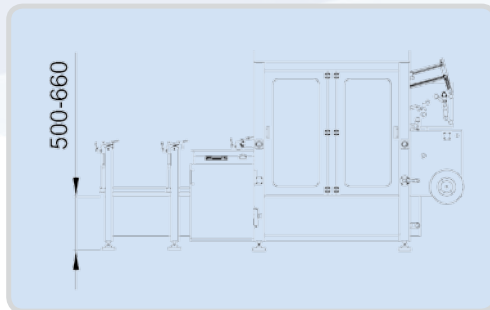

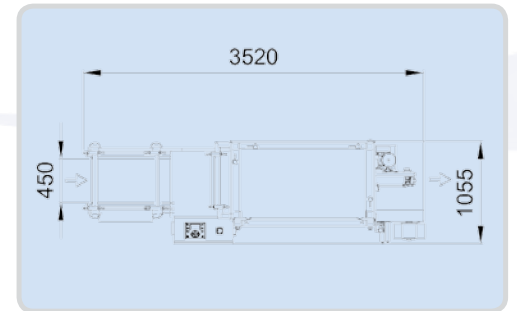
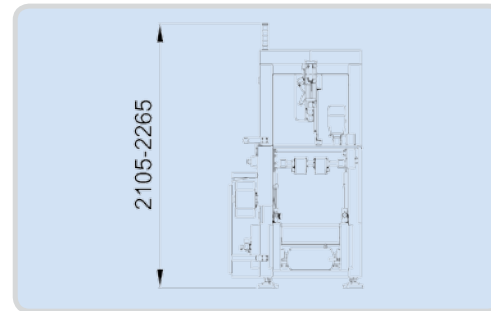
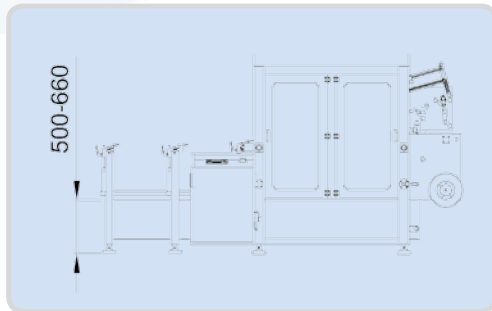

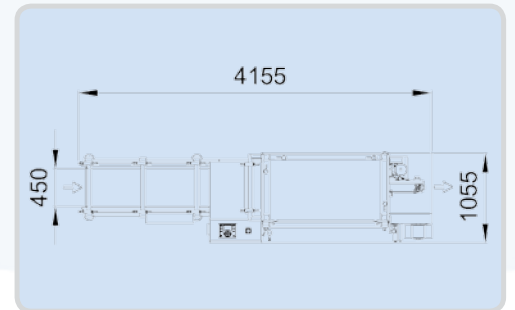
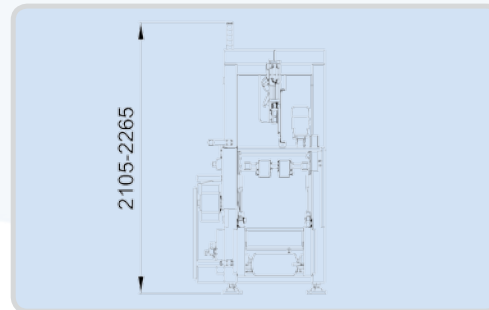
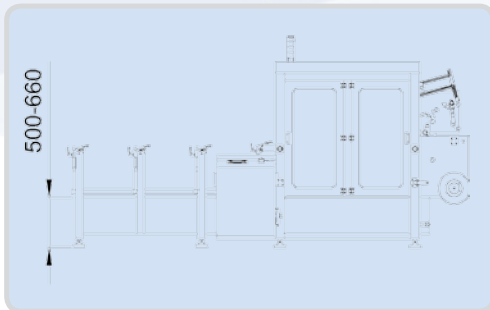

Die Handleapplikatoren SMIPACK, ergänzt durch die neue Option "Tragegriffrolle", zeichnen sich jetzt durch eine noch höhere Vielseitigkeit aus, indem sie die Verwendung von einer Papier- oder Polypropylenbandrolle ermöglichen. In diesem Fall führt die Maschine den Schnitt und die automatische Anbringung des Papier- oder Polypropylenbands auf das Klebeband aus, anstatt Kartonzuschnitte oder einer Klebebandrolle mit applizierten Griffen einzusetzen.

Das Band der Papier- oder Polypropylenrollen kann einfarbig oder mit Werbeaufdrucken, Zeichnungen, Logos usw. versehen sein, sowie entsprechende Steuermarken aufweisen, falls diese Aufdrucke in Bezug auf die Etikettenlänge zentriert werden müssen.

Durch die erhebliche Bandlänge der Rolle ermöglicht diese Option, die Pausenzeiten während der Produktion zu reduzieren, und darüber hinaus einen Tragegriff herzustellen, dessen Länge mehr als die herkömmlichen 250 mm der Kartonzuschnitte beträgt.

Enriqueciéndose con el nuevo opcional "asas en bobina", las colocadoras de asas SMIPACK se hacen aún más versátiles permitiendo así la utilización de una bobina de cinta de papel o de polipropileno. En este caso, la máquina efectúa el corte y la aplicación automática de la cinta de papel o polipropileno sobre la cinta adhesiva como alternativa a la utilización de la cartulina precortada o de la bobina de cinta con asa pre-introducida.

La cinta de las bobinas de papel o polipropileno puede estar coloreada uniformemente o bien provista de impresiones publicitarias, dibujos, logotipos etc., con muescas específicas de referencia en caso de que resulte necesario centrar las impresiones con respecto a la longitud de la etiqueta.

Este opcional, dada la capacidad de la bobina, permite reducir los tiempos muertos en fase de producción y poder producir el asa con una longitud superior a los tradicionales 250 mm garantizados por la cartulina precortada.

Enriquecendo-se com o novo opcional "alças na bobina", as aplicadoras de alças SMIPACK tornam-se ainda mais versáteis permitindo a utilização de bobina de fita de papel ou em polipropileno. Neste caso a máquina efetua o corte e a aplicação automática da fita de papel ou polipropileno na fita adesiva como alternativa para a utilização do cartão pré-cortado ou da bobina de fita pré-montada com alça.

A fita das bobinas em papel ou em polipropileno pode ser colorida uniformemente ou estampada com imagens publicitárias, desenhos, logotipos, etc., com as respectivas marcas de referência caso haja a necessidade de centralizar estas imagens em relação ao comprimento da etiqueta.

Este opcional, devido à capacidade da bobina, permite reduzir os tempos mortos em fase de produção e a elaboração da alça com comprimento superior aos tradicionais 250 mm garantidos pelo cartão pré-cortado.



Eine andere wichtige Option für die Erhöhung der Flexibilität der Maschine ist die Vorrichtung "Lateral Transportriemen".

Diese Vorrichtung wurde entwickelt, um die problemlose Funktion des Handleapplikators auch dann zu sichern, wenn der korrekte Druck auf die Produkte durch die Gurte der oberen Bänder nicht gewährleistet werden kann, oder wenn Produkte verarbeitet werden sollen, deren Breite auf der Vorderseite in Laufrichtung kleiner als 90 mm bis zu einer Mindestbreite von 60 mm beträgt.

Besonders geeignet für Zuschnitte, Tetrapack, Beutel für Mehl, Zucker und im Allgemeinen für Produkte mit einer schmalen Vorderseite.

Otro importante opcional para aumentar la flexibilidad de la máquina es el dispositivo "Cintas de transporte lateral".

Este dispositivo ha sido proyectado para permitir el buen funcionamiento de la colocadora de asas incluso cuando no es posible garantizar la correcta presión sobre los productos a través de las correas de las cintas superiores, y cuando se deben elaborar productos con una anchura de la marcha frontal inferior a 90 mm hasta un mínimo de 60 mm.

Ideal para cartones, tetrapack, sacos de harina, azúcar y en general para productos con marcha frontal estrecha.

Outro opcional importante para aumentar a flexibilidade da máquina, é o dispositivo "Esteiras de transporte lateral".

Este dispositivo foi projetado para permitir o bom funcionamento da aplicadora de alças também quando não é possível garantir a justa pressão sobre os produtos através das cintas das esteiras superiores e quando deve-se elaborar produtos com largura frontal de marcha inferior a 90 mm até um mínimo de 60 mm.

Ideal para embalagens de cartão, tetrapack, sacos de farinhas, açúcar e em geral para produtos com largura frontal de marcha estreita.



Technische Daten Características técnicas		HA25	HA40	HA60	HA80
Stromversorgung Suministro eléctrico Alimentação elétrica	V Hz	380 - 415 3PH+N*PE 50/60	380 - 415 3PH+N*PE 50/60	380 - 415 3PH+N*PE 50/60	380 - 415 3PH+N*PE 50/60
Elektrische Leistung Potencia eléctrica Potência elétrica	W	1220	2030	2030	2400
Druckluft Presión del aire Pressão do ar	Bar	6	6	6	6
Luftverbrauch Aire requerido Ar necessário	NI/min.	150	177	215	250
Produktion bis zu Producción de hasta Produção de até	ppm	25*	40*	60*	80*

Technische Daten der Etiketten für HA Características técnicas de las etiquetas para HA Características técnicas etiquetas para HA	ZUSCHNITTE ASAS PRECORTADAS PRÉFORMADAS	APPLIZIERTE GRIFFE CON ASAS PRE-COLOCADAS PRÉ-MONTADAS COM ALÇAS	AUF ROLLE EN BOBINA NA BOBINA	
Material / Material / Material	neutrales oder gedrucktes Papier papel neutro o imprimido papel neutro ou impresso	neutrales oder gedrucktes Papier papel neutro o imprimido papel neutro ou impresso	neutrales oder gedrucktes Papier papel neutro o imprimido papel neutro ou impresso	Polypropylen, farbig und bedruckt polipropileno coloreado e impresso polipropileno colorido e estampado
Dicke / Espesor / Espessura	0,2 - 0,5 mm	0,2 - 0,5 mm		120 µm
Grammatik / Gramaje / Gramatura	200 - 220 g/m ²	90 - 120 g/m ²	80 - 120 g/m ²	
Breite / Anchura / Largura	25 mm	25 mm	25 mm	25 mm
Länge / Longitud / Comprimento	min. 150 mm / max. 250 mm	min. 150 mm / max. 300 mm	min. 100 mm / max. 500 mm	min. 100 mm / max. 500 mm
Faserrichtung / Sentido de la fibra / Sentido da fibra	Längsseite / lado largo / lado longo	Längsseite / lado largo / lado longo	Längsseite / lado largo / lado longo	Längsseite / lado largo / lado longo
Bruchlast (je nach Gebindeabmessungen) Carga de rotura (en función de las dimensiones del paquete) Carga de ruptura (em função das dimensões do pacote)				100 (N/25 mm)
Dehnung / Extensión / Alongamento				25%
Bandlänge auf Rolle Longitud de la cinta en espoleta Comprimento fita na bobina			3500 m	3500 m
Max. Außendurchmesser der Rolle Diámetro máx. externo de la espoleta Diámetro máx. externo bobina pequena			350 mm	350 mm
Innendurchmesser der Rolle (Kern) Diámetro interno de la espoleta (manguito) Diámetro interno bobina pequena (luva)			6"	6"
Max. Rollenbreite / Anchura máx. espoleta / Largura máx. Bobina pequena			180 mm	180 mm
Magazinkapazität (Stück) Capacidad del almacén (piezas) Capacidade depósito (peças)	2000 / 5000	-	7000 / 35000	7000 / 35000
Druck / Impresión / Impressão	Flexodruck / flexográfica / flexográfica	Flexodruck / flexográfica / flexográfica	Flexodruck / flexográfica / flexográfica	

*GpM (Gebinden pro Minute). Die angegebene Geschwindigkeit kann je nach Produktmaßen und Bündelformat variieren
*ppm (paquetes por minuto). La velocidad indicada puede variar según las dimensiones del producto y el formato del paquete
*ppm (pacotes por minuto). A velocidade indicada pode variar em função das dimensões do produto e do formato do pacote

GEBINDEABMESSUNGEN / DIMENSIONES DEL PAQUETE / DIMENSÕES PACOTE

Mit Griffanbringung
Con aplicación del asa
Com aplicação da alça



mm	MIN.	MAX.
Y	100***	440
X	80**	500**
H	100****	400

Mit optionaler Vorrichtung "Lateral Transportriemen"
Con dispositivo opcional "Cintas de transporte lateral"
Com dispositivo opcional "Esteiras de transporte lateral"

mm	MIN.	MAX.
Y	60**	200**
X	80**	500
H	200	400



Für alle Handleapplikatoren aus dem Katalog gibt es je nach Arbeitsanforderungen verschiedene Zubehörteile, die bei der Unterbreitung des Angebots detailliert dargestellt werden und in unserer Preisliste angegeben sind.

Para todas las colocadoras de asas expuestas en el catálogo se encuentran a disposición varios accesorios, dependiendo de las diversas necesidades de fabricación, que se especificarán detalladamente en la fase de oferta y que se encuentran en nuestra lista de precios.

Para todas as montadoras de alças propostas no catálogo estão disponíveis vários acessórios, com base nas diferentes exigências de trabalho, que serão especificados em pormenores em fase de propostas e que constam em nossa tabela de preços.

Technische Daten von Klebeband und Rollen mit applizierten Griffen Características técnicas de la cinta adhesiva y de las bobinas con asas pre-colocadas Características técnicas da fita adesiva e bobinas pré-montadas com alças	MONOAXIAL GERECKTES POLYPROPYLEN POLIPROPILENO MONO-ORIENTADO POLIPROPILENO TENSILIZADO
Dicke des Trägerbands (je nach Gebindeabmessung) Espesor de la cinta de soporte (según las dimensiones del paquete) Espessura fita de suporte (em função das dimensões do pacote)	50 µm
Gesamtdicke Band + Kleber / Espesor total de la cinta + adhesivo / Espessura total fita + adesivo	72 µm
Haftung auf Stahl / Adhesividad sobre acero / Adesão em aço	10 [N/25 mm]
Haftung auf PE / Adhesividad sobre PE / Adesão em PE	7,5 [N/25 mm]
Reißkraft (je nach Gebindeabmessung) Carga de rotura (según las dimensiones del paquete) Tensão de carregamento de ruptura (em função das dimensões do pacote)	350 [N/25 mm]
Dehnung / Extensión / Alongamento	> 30%
Bandlänge auf Rolle / Longitud de la bobina / Comprimento fita em espoleta	bis 6500 m / hasta 6500 m / até 6500 m
Bandbreite / Anchura de la cinta adhesiva / Largura fita	25 mm
Maximales Außendurchmesser der Rolle / Diámetro máximo externo de la bobina / Diámetro máximo externo espoleta	350 mm
Innendurchmesser der Rolle (Kern) / Diámetro interno de la bobina (manguito) / Diámetro interno espoleta (conector)	6"
Rollenbreite / Anchura de la bobina / Largura espoleta	180 mm
Lagertemperatur / Temperatura de almacenaje / Temperatura de estocagem	10° - 40° C - Feuchtigkeit von 40% bis 90% 10° - 40° C - humedad de 40% a 90% 10° - 40° C - humidade de 40% a 90%

** Variabel je nach Geschwindigkeit und Erfordernisse der Anwendungen. Die verschiedenen Modelle gewährleisten die Geschwindigkeit mit dem max. B-Wert von 230 mm

*** Mindestzug obere Riemen

**** Höhe von 100 bis 145 mm mit Garnitur für Formatwechsel für Niedriggebinde

** variable en función de la velocidad y de las exigencias de las aplicaciones. Los diferentes modelos garantizan la velocidad máxima con el valor B máximo de 230 mm

*** mínimo arrastre correas superiores

**** altura de 100 a 145 mm posible con kit cambio de formato para paquetes bajos

** variável em função da velocidade e das exigências das aplicações. Os vários modelos garantem a velocidade máxima com o valor B máximo de 230 mm

*** mínimo arrasto das correias superiores

**** altura de 100 a 145 mm realizadas com kit troca de formato para embalagens baixas

Die hier enthaltenen Informationen können ohne Vorankündigung geändert werden.

Las informaciones aquí contenidas están sujetas a variaciones sin previo aviso.

As informações aqui contidas podem sofrer alterações sem nenhum prévio aviso.



SMIPACK S.p.A.
Via Piazzalunga, 30
24015 S.Giovanni Bianco BG - ITALY
Tel.: +39 0345 40.400
Fax: +39 0345 40.409
www.smipack.it

